

Labormahlwerk LWM 100

- Zerkleinerung mit definierter Partikelgrößenverteilung
- Für Labor und Kleinproduktionen
- Minimierung des Staubanteils
- Steuerung über PC
- Ideal zur Produktoptimierung



Labormahlwerk LWM 100

Das Labormahlwerk LWM 100 ist die optimale Maschine im Bereich der Zerkleinerung mit enger Partikelgrößenverteilung. Produkte bis zu einer Härte von 4 Mohs werden in einer engen, vorwählbaren Partikelgrößenverteilung zum jeweils erforderlichen Endprodukt gemahlen. Durch die frei wählbaren Einstellungen kann der Staubanteil minimiert werden. Das Labormahlwerk LWM 100 ist für den Einsatz im Technikum oder für die Kleinproduktion geeignet.

Der Einsatz im Technikum:

Mit dem Labormahlwerk LWM 100 kann festgestellt werden, welche Betriebsdaten das gewünschte Zerkleinerungsergebnis ergeben.

Die optimale Riffelung der Walzen wird durch einfaches Auswechseln der Walzen bestimmt.

Folgende Parameter können ermittelt werden:

- Der Einfluss der Walzendifferenzgeschwindigkeit auf das Produkt
- Die maximal mögliche Umfangsgeschwindigkeit bezogen auf das jeweilige Produkt
- Das Verhalten des Produktes im Walzenspalt und auf den Walzen ist sichtbar
- Mehrere Mahldurchgänge mit unterschiedlichen Walzen können simuliert werden
- Der Mahlspace kann schnell und unkompliziert eingestellt werden

Optionen:

- Aspirationsanschluss
- Einstellbares Dosierorgan
- Austragsschnecke anstelle des Produktbehälters
- Mischereinheit für Kaffee
- Zweite Mahlpassage
- Steuerung über PC mit Bildschirm



Einsatzgebiete:

- Nahrungsmittelindustrie
- Chemische Industrie
- Pharmazeutische Industrie
- Umweltschutz/Recycling

Ausführung:

- Mahlraum aus Edelstahl, hochglanzpoliert
- Klarsichtfronttür
- Kompakte Antriebsselemente auf hochpräziser Linearführung
- Arbeitseinheit vollständig eingekapselt
- Mahlraum und Antriebsteil auf einem gemeinsamen Maschinengestell montiert

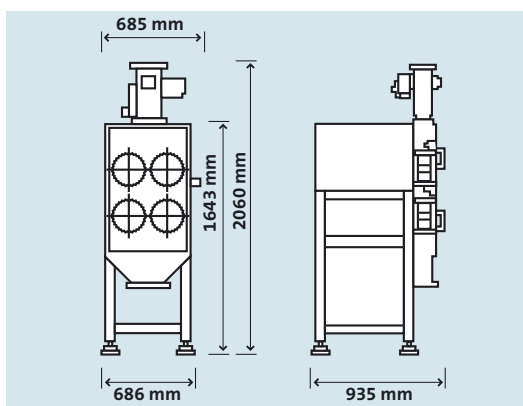

Produktbeispiele:

| | |
|------------|-------------------|
| Kaffee | Phenoplaste |
| Sojabohnen | Polymer |
| Mandeln | Pottasche |
| Zucker | Amoniumnitrat |
| Gewürze | Tablettenbruch |
| Farbmalz | Elektronikschrott |

Technische Daten:

| | |
|--|-------------------------|
| Walzendurchmesser: | 250 mm |
| Walzenlänge: | 100 mm |
| Umfangsgeschwindigkeits: | bis 16 m/s (stufenlos) |
| Anschlußwert: | 2 x 2.2 kW / 4 x 2.2 kW |
| Auffangbehälter: | ca. 20 l |
| Ausweichen der Walzen bei Fremdkörperdurchgang | |